

Raumthermostat mit thermischer Rückführung Typen 30055, 146904



Unser Service für Sie!

Gerät ist bereits geöffnet. Nach erfolgter Elektroinstallation den Gehäusedeckel mit den Haken oben am Unterteil einrasten und einfach zuschnappen.

Our service for you!

Appliance is already opened. After effected electric installation engage the casing lid with the hooks at the top of the lower part and simply snap in.

Notre service à votre attention!

La boîte est déjà ouverte. Après avoir effectué l'installation électrique fermez le couvercle en l'enclenchant à l'aide d'un crochet en haut de la partie inférieure de la boîte.

Siamo al Vostro servizio!

L'apparecchio è già aperto. Dopo aver eseguito le operazioni di installazione chiudere il coperchio facendo scattare i ganci nell'apposita sede sulla parte inferiore della carcassa.

(D)

MONTAGEANLEITUNG

Ausschreibungstext
Elektromechanischer
Raumtemperaturregler
Fühlerelement: Bimetall
Schaltvermögen bei
Wippschalt. 2-Stellungen
Wippschalt. 3-Stellungen
Heizkontakt
Kühlkontakt
Schutzart
Schutzklasse (nach entspr. Montage) II
Temp. Bereich
zul. Luftfeuchtigkeit
nicht kondensierend

Typ 1C
250V~
10(4)A
6(3)A
10(4)A
5(2)A
IP30
II
5-30°C
max. 95% rH

(GB)

MOUNTING INSTRUCTION

Text for tender
Electromechanical
roomtemperature Controller
Sensor element: bi-metal;
Rated load
Rocker-switch 2 positions
Rocker-switch 3 positions
Heating contact
Cooling contact
Enclosure
Protective class (after corr. mounting) II
Temperature range
Permissible humidity
Non condensing

Typ 1C
250V~
10(4)A
6(3)A
10(4)A
5(2)A
IP30
II
5-30°C
max. 95% rH

(F)

INSTRUCTION DE MONTAGE

Texte pour appel d'offres/commande
Régulateur électromécanique de
température ambiante
Elément sonde bimétal,
Pouvoir de commutation
Interrupteur 2 positions
Interrupteur 3 positions
Contact de chauffage
Contact de refroidissement
Protection
Catégorie de protection après le
montage correspondant
Plage de température
Humidité max.
non condensant

type 1C
250V~
10(4)A
6(3)A
10(4)A
5(2)A
IP30
II
5-30°C
95% rH

(I)

ISTRUZIONE DI MONTAGGIO

Testo per l'ordine
Regolatore di temperatura ambiente
elettromeccanico
Elemento sensore bimetalico,
Portata contatti
Interruttore 2-posizioni
Interruttore 3-posizioni
Contatto di riscaldamento
Contatto di refrigerazione
Grado di protezione
Categoria di protezione
(dopo un corretto montaggio)
Scala
Umidità
Non condensante

tipo 1C
250V~
10(4)A
6(3)A
10(4)A
5(2)A
IP30
II
5-30°C
max. 95% rH

Achtung!

Dieses Gerät darf nur durch einen Fachmann geöffnet und gemäß dem Schaltbild im Gehäusedeckel, installiert werden. Dabei sind die bestehenden Sicherheitsvorschriften zu beachten.

Dieses Gerät ist nur zur Montage auf nicht leitfähigem und ebenen, festen Untergrund geeignet!
Geeignet für übliche Verunreinigungen!
Technische Änderungen vorbehalten.

Attention!

A specialist, only is permitted to open this appliance and to install it according to the circuit diagram in the casing lid. The relevant safety instructions have to be observed, hereby.

This appliance is only suitable for mounting on non-conductive and plain, solid underground!
Suitable for usual contamination!
Technical modifications reserved.

Attention!

Cette boîte ne doit être ouverte que par un spécialiste technique et doit être installée selon le schéma des connexions indiqué sur le couvercle. Il est indispensable de respecter les prescriptions de sécurité.

Cet appareil ne peut être installé que sur une surface plane, stable et non conductible!
Résistant à la pollution normale!
Des modifications techniques peuvent être introduites sans préavis.

Avvertenza!

L'apparecchio deve venire aperto esclusivamente da un tecnico qualificato e montato nella carcassa seguendo le indicazioni dello schema elettrico. L'operazione va eseguita rispettando le vigenti normative di sicurezza.

Questo apparecchio può venire montato esclusivamente su sottofondo non conduttivo, piano e rigido!
Adatto a venire esposto a normali impurità!
Ci si riserva la possibilità di apportare modifiche tecniche.

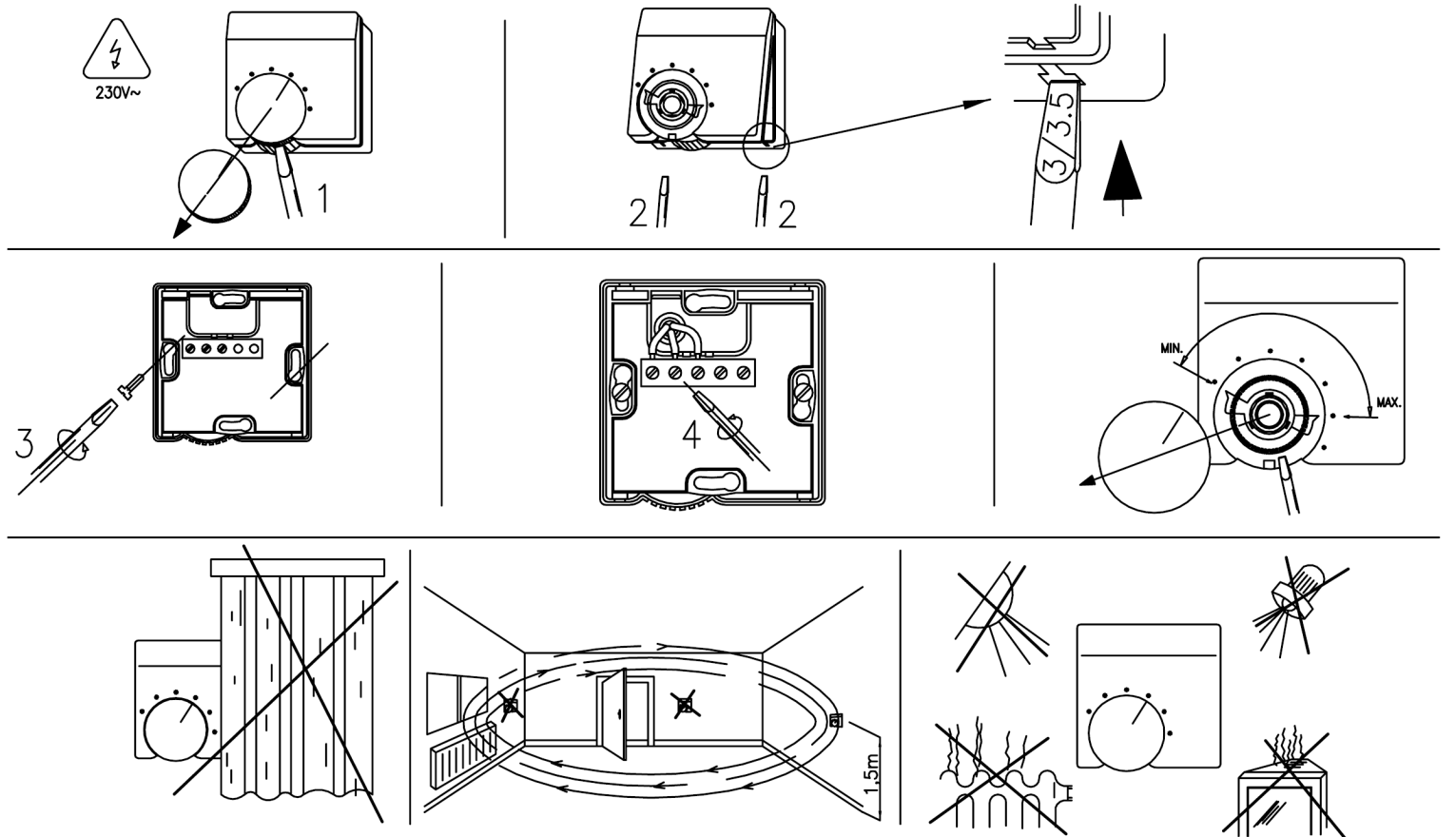

Symbol	BEDIENUNGSANLEITUNG Erklärung	OPERATING INSTRUCTION Explanation	NOTICE D'UTILISATION Description	ISTRUZIONI D'USO Descrizione
I	Netz EIN	Mains ON	SOU5 tension	Accesso
0	Netz AUS	Mains OFF	HORS tension	SPENTO
	Lüfter LANGSAM	Fan LOW	Ventilateur PETITE VITESSE	BASSA VEL.
II	MITTEL / Stufe 2	MEDIUM	VITESSE MOYENNE/2	MEDIA VEL.
	KÜHLEN	COOLING	REFROIDISSEMENT	FREDDO
	HEIZEN	HEATING	CHAUFFAGE	CALDO
	ZUSATZHEIZUNG	AUX. HEATER	CHAUFFAGE ADDITIONNEL	RISCALDAMENTO AUSILIARE
	ABSENKUNG AUTO. (L)	SETBACK AUTO. (L)	BAISSE AUTO.	RIDOTTA AUTO. (L)
	TAGTEMPERATUR	DAY	*JOUR	GIORNO
	NACHTTEMPERATUR	NIGHT	*NUIT	NOTTURNO
			*TEMPERATURE	